

A-senco 1-Phasen Thyristorsteller (SCR) linearisiert mit Schaltfunktion

Thyristorsteller mit Phasenanschnitt sind prinzipiell nur für den Betrieb mit Wechselstromlasten geeignet. SCR-1xx sind in Ausführungen für folgende analoge Eingangssignale erhältlich: 0-5V, 0-10V, 4-20mA oder PWM. Durch symmetrische Phasenanschnitt beider Sinus-Halbwellen wird eine stufenlose Leistungsregelung von geeigneten Verbrauchern möglich. Übliche Anwendungen sind die stufenlose Regelung ohmscher Lasten wie el. Heizlasten, aber auch induktive Lasten wie Transformatoren, Motoren können beschaltet werden. Bei der Ansteuerung, insbesondere von induktiven Lasten (z. B. Drehzahlregelung von Motoren), ist vor Anwendung abzuklären, ob der Verbraucher aufgrund seiner Bauart/Bauweise zur Ansteuerung mittels Phasenanschnitt geeignet ist. Beachten sie bei Auslegung der anzuschließenden Last, dass evtl. Anfahrströme und Induktivspitzen in der Nennlast großzügig enthalten sind.

SCR-1xx Thyristorsteller besitzen eine integrierte Linearisierung der Last-Kennlinie. Diese erlaubt im sog. Stellbetrieb eine dem Steuersignal (z. B. 0-10Vdc) linear folgende gleichmäßige Lastveränderung. Herkömmliche PID-Regelcontroller wie z. B. A-senco TR-82 gleichen in Standardanwendungen (z. B. el. Heizungen) die nicht lineare Lastkennlinie weitgehend aus. Im Stellbetrieb arbeiten linearisierte Phasenanschnittmodule jedoch wesentlich präziser.

Die Linearisierung der Lastkennlinie erweitert den Einsatz herkömmlicher SCR's auch auf präzise Stellerfunktionen innerhalb des gesamten Leistungsbereichs.

Selbst in komplexen PID-Regelstrecken unterstützt eine linearisierte Kennlinie insbesondere schnell agierende Regelmechanismen und kann dadurch die Regelgüte einer Anwendung erhöhen.

Merkmale der SCR-1xx Serie

- Optionale Eingangsspannungen erhältlich: 0-5Vdc, 0-10Vdc, 4-20mA, PWM
- Zum Eingangssignal linearisierter Lastanstieg erhöht die Regelgüte
- LED Funktionsvisualisierung am SCR
- Zusätzliche Schaltfunktion des Ausgangs über Versorgungsspannung (10-32Vdc)
- CE und RoHS Konformität



Modellvarianten und Bestellinformationen

	Ausgangstyp	Steuerungsmodus	Laststrom	Ausgangstyp (1)
SCR-Serie	Proportionale Ausgangsleistung	SCR-13x 0-5VDC SCR-10x 0-10VDC SCR-11x 4-20mA SCR-14x PWM(@100ms cycle)	Varianten: 10 ...80A	Spannungsregelung: $U_{load}^2 = U_{ac}^2 \times V_{CONTROL} / 5$ Spannungsregelung: $U_{load}^2 = U_{ac}^2 \times V_{CONTROL} / 10$ Stromregelung: $U_{load}^2 = U_{ac}^2 \times (I_{CON} - 4) / 16$ PWM Control: $U_{load}^2 = U_{ac}^2 \times \text{Duty cycle}$
ANMERKUNG: (1) Uload gibt die Spannung an beiden Enden der Last an und Uac gibt die Spannung des Stromnetzes an.				

Eingang	25A	40A	60A	80A
0-10 VDC	SCR-101	SCR-102	SCR-103	SCR-104
4-20 mA	SCR-111	SCR-112	SCR-113	SCR-114
0-5 VDC	SCR-131	SCR-132	SCR-133	SCR-134
PWM	SCR-141	SCR-142	SCR-143	SCR-144

Bedienung und Einbauanleitung - Techn. Daten
SCR--1xx - Serie 1-ph. Phasenanschnitt

Eingangsspezifikationen (Input Specifications)		TA = 25°C		
Spannungsbereich der Hilfsstromversorgung (Auxiliary Power Supply Voltage Range)		10-32VDC		
Strom der Hilfsstromversorgung (Auxiliary Power Supply Current)		Modellserie	≤25mA	
Eingang-Steuerung (Input Control)	Spannungsregelung (Voltage Control)	Steuerspannung (Control Voltage Range)	SCR-13x SCR-10x	0-5VDC 0-10VDC
		Einschaltspannung (Open Voltage)	SCR-13x SCR-10x	0,15VDC Max. 0,25VDC Max.
		Abschaltspannung (Turn-off Voltage)	SCR-13x SCR-10x	0,05VDC Min. 0,1VDC Min.
		Eingangsimpedanz (Input Impedance)	SCR-13x SCR-10x	30kΩ Typical. 60kΩ Typical.
		Stromregelung (Current Control)	Steuerstrombereich (Control Current Range)	4-20mA
	Einschaltstrom (Open Current)		4,6mA Max.	
	Abschaltstrom (Turn-off Current)		3,8mA Min.	
	PWM Regelung (PWM Control)	Eingangsimpedanz (Input Impedance)	400Ω Typical.	
		Periode (Period)	10ms	
		Amplitude (Amplitude)	4-32VDC	
		Eingangsstrom (Input Current)	≤15mA	

Ausgangsspezifikationen (Output Specifications)		(Ta=25) (°C)	
Lastspannungsbereich (Load Voltage Range)		240	176-280VAC
		480	300-530VAC
Maximaler Spitzenstrom (Maximum Surge Current)	(@10ms)	25A	250A
		40A	500A
		60A	700A
		80A	1000A
(Maximum I _t)	t(@10ms)	25A	312A ² s
		40A	1250A ² s
		60A	2450A ² s
		80A	5000A ² s
Maximale transiente Ueberspannung (Maximum Transient Overvoltage)		240V-SCR-Serie	600Vpk
		480V-SCR-Serie	1200Vpk
MOV-Varistor Spannungsbereich (MOV Varistor Voltage Range)		240V-SCR-Serie	423~517V
		480V-SCR-Serie	819~1001V
Ausgangsleistung (Output Power)		0-99%	
Arbeitsfrequenzbereich (Operational Frequency Range)		47-63Hz	
Maximaler Ableitstrom im Auszustand bei Nennlastspannung (Maximum Off-State Leakage Current@Rated Load Voltage)		5mA(@220VAC/50Hz)	
Minimaler Auszustand dv/dt@Maximaler Nennspannung (Minimum Off-State dv/dt@Maximum Rated Voltage)		500V/μs	

Allgemeine Spezifikationen (General Specifications) (Ta=25°C)		
Durchschlagfestigkeit (50/60Hz) (Dielectric Strength (50/60Hz))	Eingang/Ausgang (Input/Output)	4000Vrms
	Eing., Ausg./Sockel (Input, output/Base)	2500Vrms
Mindest-Isolationswiderstand (@500VDC) (Minimum Insulation Resistance)	1000MΩ	
Umgebungstemperaturbereich (Ambient Temperature Range)	-30°C ~ +80°C	
Lagertemperaturbereich (Storage Temperature Range)	-30°C ~ +100°C	
Gewicht (Weight -Typical-)	120g	
LED gruen -Wenn das Produkt angeschlossen ist, leuchtet diese LED-	(LED Green) -When the product is connected, LED lights up-	

Maßeinheit: mm

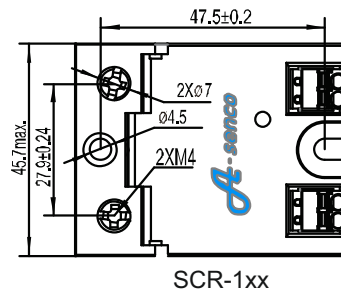
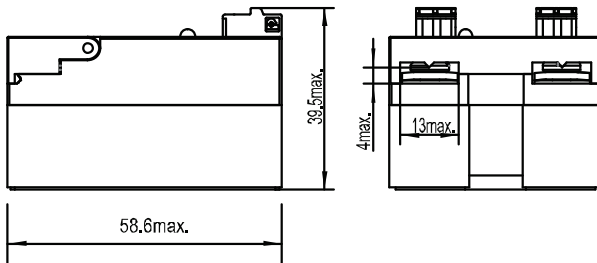

SCR-1xx

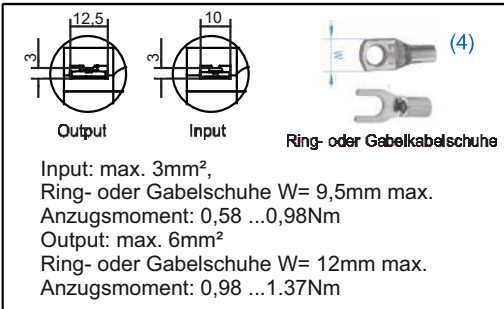

Hinweis: (4) Nach Verkabelung sind für die Anforderung Schutzart IP20, die Schutzabdeckungen wieder anzubringen.

SCR's sind auf einer ebenen metallisch leitenden Fläche zu montieren, welche die entsprechend der Last entstehende Wärme abführt (Faustregel: 1,2Watt pro Ampere Laststrom)

Für die Montage auf einem Kühlkörper ist die Wärmefläche immer mit nicht aushärtender Wärmeleitpaste zu versehen (z.B. A-senco Art.-Nr.: Z-11-wlp5gTubSil200)

Anschlussbild

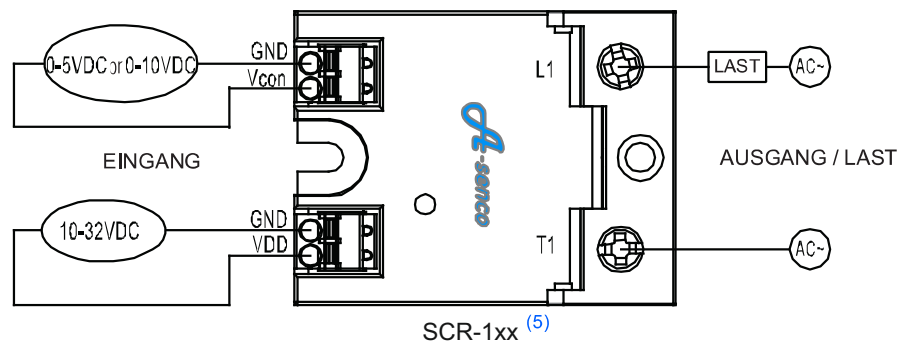

HINWEIS: (5) Der GND der (externen) Hilfsstromversorgung und der GND der SCR-Eingangssteuern sollten intern mit der Erdung verbunden sein. Wenn das externe Steuersignal und die Stromversorgung nicht gemeinsam mit der Erde verbunden sind, sollten beide jeweils mit dem GND verbunden werden.

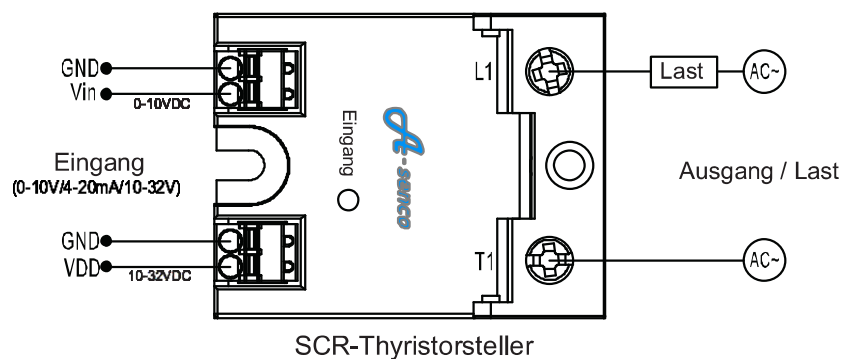

VDD: Pluspol der Hilfsstromversorgung (Eingangsspannung von 10 bis 32VDC)

Vin: Pluspol der 0-10VDC-Regelspannung

GND: Der GND der (externen) Hilfsstromversorgung und der GND der SCR-Eingangssteuern sind beide mit der gemeinsamen Masse verbunden. Verbinden Sie eine evtl. externe Stromversorgung (DC) mit dieser gemeinsamen Masse.

Tastverhältnis PWM-Ansteuerung:

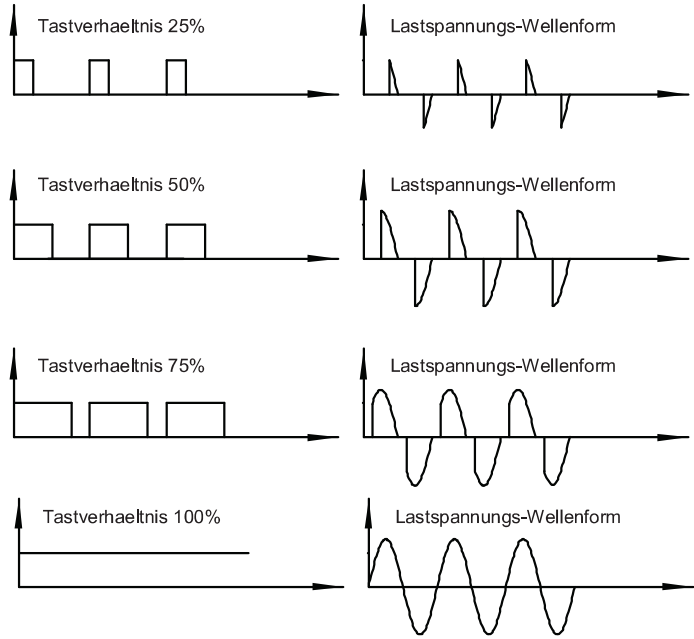
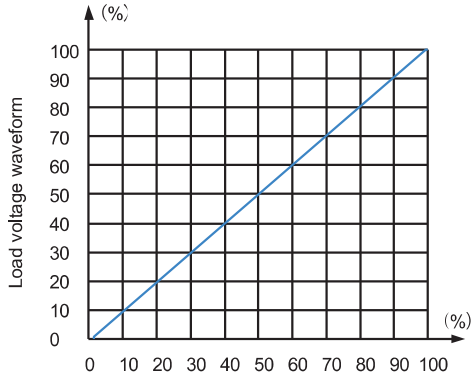

Leistungs- /Proportionalsteuerungsfunktionen (prinzipiell)

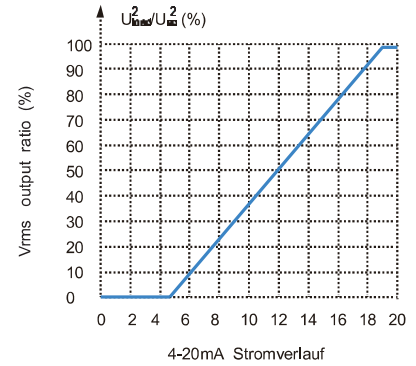
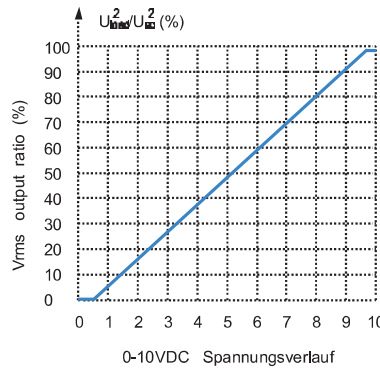
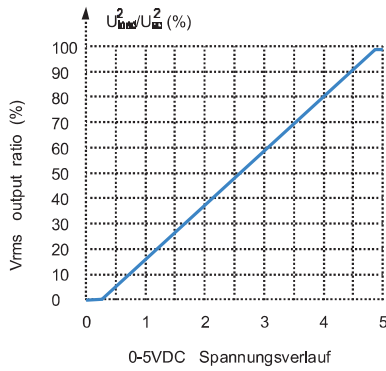

Thermische Ableitungskurven

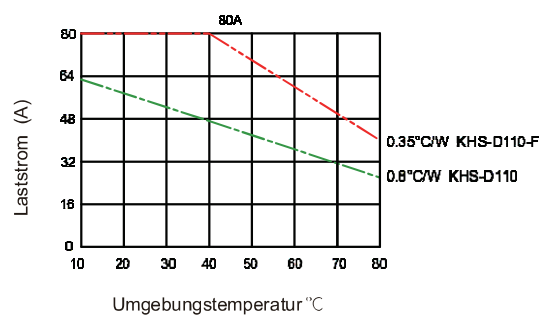
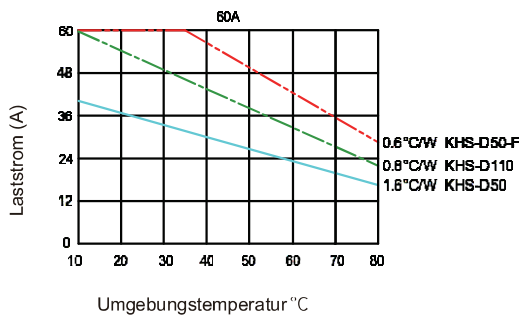
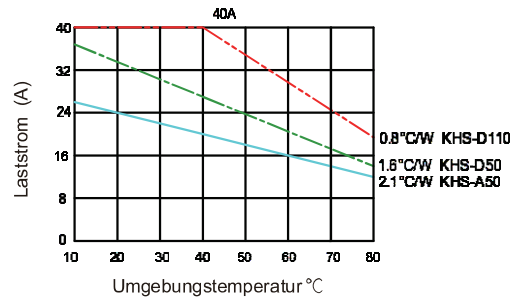
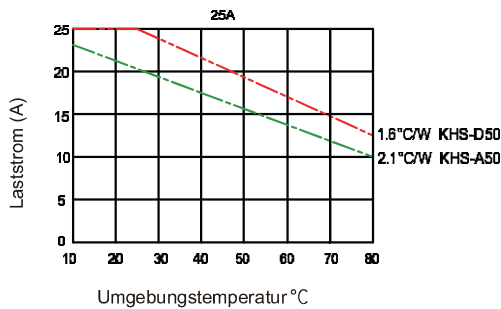

Kennlinie des Regelverlaufs der SCR-1xx Serie

Hinweis:

Die nachfolgenden Messwerte stellen exemplarisch einen im Betrieb tatsächlich gemessenen durchschnittlichen Messverlauf der Modellserie SCR-1xx am Beispiel der Modellnummer SCR-101.

Die Daten wurden in eigenem Labor nicht normativ erfasst, weshalb diese nur als Anhaltspunkt dienen.

Abweichungen unter individuellen Betriebs- und Anwendungsbedingungen, sowie Fertigungstoleranzen sind nicht berücksichtigt.

Für individuelle Anwendungen kann es notwendig sein, eigene Versuchsreihen durchzuführen.

Regelspannung (VDC)	Lastspannung (VAC)	Nennspannung 222 VAC
0,15	1,5	
1	32,2	
2	49,3	
3	68,8	
4	83,1	
5	103,3	
6	120,5	
7	138,5	
8	158,3	
9	182,5	
10	212	

Regelverlaufs der SCR-1xx Serie (0 ...10V=

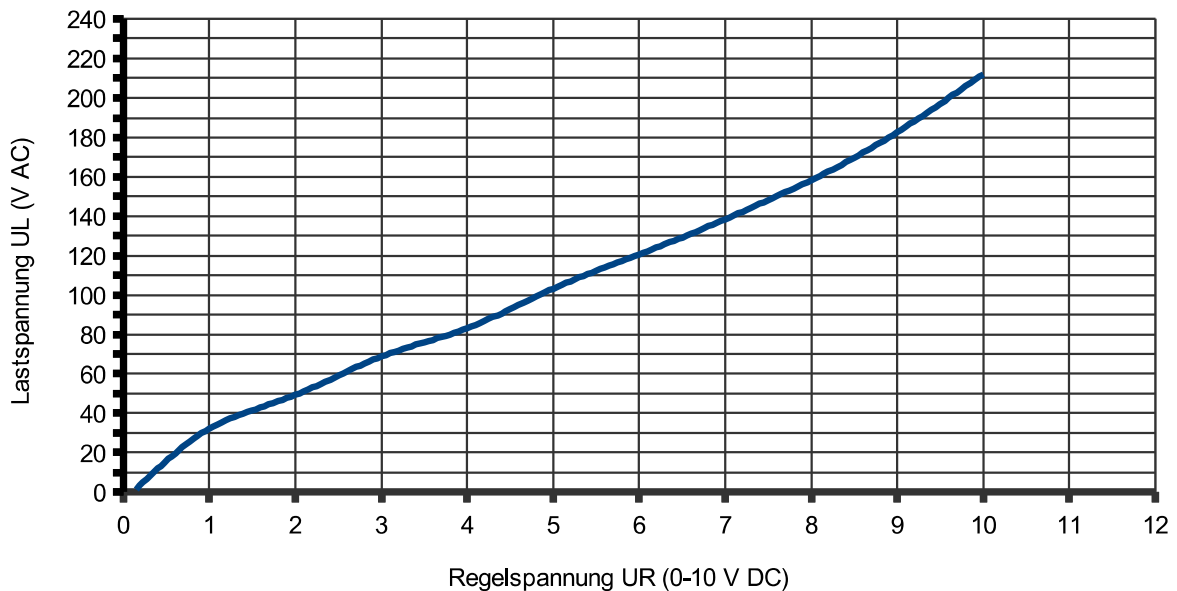

Anwendungsbeispiele

Aufgrund der Linearität ist die Modellserie SCR-1xx sowohl für den Einsatz im Regelbetrieb, z. B. als PID-Regelstrecke für elektrische Heizanwendungen, als auch im Stellbetrieb z. B. für die Verwertung von Überschussströmen aus Photovoltaikanlagen zur el. Erwärmung von Heißwasserspeichern, oder ähnlichen Anwendungen geeignet.

Durch die weitgehende Linearität der Kennlinie proportional zum analogen Eingangssignal entsteht eine genauere Umsetzung der durch das Eingangssignal angeforderten Leistung am Lastausgang. Bei **nicht linearisierten** Phasenanschnittmodulen (z. B. unsere Serie SCR-5xx) entsteht durch die physikalisch bedingten nicht linearen Lastanstieg eine erhebliche Ungenauigkeit in der Umsetzung der prozentualen Leistung. Bei Anwendungen z. B. einer PID-Regelstrecke spielt die Linearität eine nur untergeordnete Rolle. Im Stellerbetrieb führt eine unproportional zur Steuerspannung verlaufende Lastkennlinie zu erheblichen Lastverzerrungen, weshalb im Stellerbetrieb die Modellserie SCR-1xx zu bevorzugen ist

Ab einer Halbleitertemperatur ca. 25°C beginnt gem. thermischer Leistungskurve (siehe Tabellen S.4) das sog. Derating (thermische Leistungsminderung). Es ist darauf zu achten, dass alle Anschlussverbindungen zuverlässige und sichere Verbindung gewährleisten.



Die empfohlenen Anzugsdrehmomente auf S.3 sind zu beachten!

Insbesondere die Lastanschlüsse sind sorgfältig auszuführen und nach Inbetriebnahme oder Transport im Rahmen regelmäßig zu kontrollieren bzw. nachzuziehen.

Phasenanschnittmodule besitzen eine annähernd unendliche Schalthäufigkeit und unterliegen keinem mechanischen Verschleiß. Dennoch ist zu beachten, dass im Rahmen einer Gefahrenanalyse Halbleiterschalter grundsätzlich keine sicherheitsrelevante Abschaltvorrichtung darstellen.

Deshalb sind in allen sicherheitsrelevanten Anwendungen entsprechende Maßnahme (z. B. vorgeschaltete Schützschaltung mit sicherheitsgerichteter Übertemperaturabschaltung) zu treffen.

Wartung



- Beachten sie die allgemeinen Sicherheitshinweise für die Verwendung der SCR-1xx Baureihe auf S. 7
- Kontrollieren Sie nach Inbetriebnahme alle Schraubverbindungen, insbesondere die Lastanschlusskontakte am SCR-1xx. Ziehen sie bei Bedarf die Schraubverbindungen nach.
- Verwenden sie Kühlkörper mit Lüfter, beseitigen sie regelmäßig je nach Verschmutzungsgrad Staubablagerungen im gesamten Bereich der Abluftführung (Kühlrippen, Filtermatten Schaltschranklüftung, Lüftungsgitter etc.)
- Im Falle von Netzschwankungen, oder häufiger Unwettergefahr, etc. kann es sinnvoll sein, die Phasenanschnittmodule zusätzlich zur Lastabsicherung mit speziell für Halbleiter zugelassenen superflinken Abschaltvorrichtungen zu versehen um dem sog. „Durchlegieren“ der Halbleiterschicht vorzubeugen.
- Das metallische SCR-Gehäuse einschl. der Wärmeableitfläche muss mit einer Erdung versehen sein.

Bitte Einsatzzweck beachten !

Manche Lasten produzieren beim Einschalten hohe Einschalt-Stromspitzen. Um eine Überlastung des Stellers zu vermeiden, finden Sie nachstehend einige beispielhafte Angaben zur Auslegung. Diese sind unverbindliche Richtwerte und können ggf. auch stark abweichen.

Lasttyp	Faktor
Rein ohmsche Last ohne erhöhten Einschaltstrom	1
Glühlampe	0,8
1-Phasen Motor	0,12/0,24
3-Phasen-Motor	0,18/0,33

Beispiel:

Faktorangabe 0,8 bedeutet:

Der im Datenblatt des SCR angegebene Laststromwert von z.B. 10A darf im Falle einer Glühlampe max.

10x0,8= 8A betragen.

Empfohlen wird jedoch eine großzügige Auslegung mit Faktor 0,5 für ohmsche Lasten, da Halbleiterschalter eine sehr geringe Überlasttoleranz aufweisen.

Bei Verwendung von Halbleitersicherungen der Klassifizierung aR od. aG kann ein Wert von 2,5 sinnvoll sein.

Empfohlene Kühlkörper

Die Auswahl eines passenden Kühlkörpers schützt den SCR vor Überhitzung. Die Wärmeentwicklung kann als Faustregel mit 1,2Watt/ Ampere geschalteter Leistung bemessen werden. Je nach Einbausituation kann bei kleinen Leistungen eine Montage an einer metallischen Gehäusewandung ausreichen, meist aber ist die Verwendung von Kühlkörpern notwendig.

Hinweis:

Kühlkörper können nie zu groß ausgelegt werden! Generell ist die Bemessung unter Berücksichtigung sich verändernden Betriebsbedingungen (z. B. Verschmutzung von Filtermatten) großzügig zu bemessen.

Je nach Einbausituation können auch an vielen Kühlkörpern passende Lüfter angebracht werden.

Alternativ können einige Kühlkörperprofile wie z. B. KK-530 an Metallgehäusen außen dichtend angeflanscht werden und über einen kleinen Gehäusedurchbruch (kleiner als die Wärmetauschfläche des Kühlkörpers) das SCR von innen an die Wärmetauschfläche des Kühlkörpers unter Verwendung von Wärmeleitpaste angeschraubt werden.

Diese Montageart hat den Vorteil dass die Wärme direkt nach außen abgeführt wird und das Gehäuse innen oft keine zusätzliche Belüftung mehr benötigt. Im Falle des KK-530 können so auch in kleinen Schaltschränken 230V~ Schaltlasten bis zu 3,6 Kw passiv zuverlässig beschaltet werden.

Kühlkörper sowie weiteres Zubehör finden Sie online unter www.pohltechnic.com !

Empfehlungen für den Einbau und Betrieb von Halbleiterschaltern

Zur Vermeidung von Störaussendungen in eingebautem Zustand kann es notwendig sein, entsprechende Entstörglieder einzubauen, bzw. die Laststromkreise mit geeigneten Filtern zu entstören. Bei größeren Lasten besteht die Möglichkeit einer schädlichen Auswirkung durch den sog. Blindstrom auf das vorhandene Stromnetz. Klären sie im Zweifelsfall mit Ihrem Netzbetreiber die Notwendigkeit der Verwendung einer Blindstromkompensation ab..

Häufigste Ausfallursachen von Halbleiterschaltern

Halbleiterschalter arbeiten naturgemäß ohne mechanischen Verschleiß und erreichen bei sachgemäßer Installation eine sehr hohe Lebensdauer.

Die Empfindlichkeit gegen Übertemperatur (schlecht leitende Kontakte, zu geringe Wärmeableitung etc.), Überspannung (Netzschwankung, Gewitter u. ähnl.) und Überstrom (Kurzschluss) können die Halbleiterschicht unbemerkt zerstören. Durch dieses sog. „Durchlegieren“ wird der Halbleiterschalter dauerhaft leitend und lässt sich nicht mehr abschalten.

Folgende Schutzmaßnahmen können sie treffen (beispielhafte Auflistung):

- Stellen sie sicher, dass genügend Leistungsreserve bei der Auslegung der tatsächlichen Last zur Nennlast des SCR's vorhanden ist. Halbleiter besitzen nur eine sehr geringe Überlasttoleranz. Sicherungsautomaten der Klasse B u. ähnl. führen im Auslösefall in der Regel zur Durchlegierung der Halbleiterschicht. Theoretische Idealauslegung wäre Kurzschlussstrom = Nennlast
- Erstelle sie eine Gefahrenanalyse und treffen sie bei Bedarf zusätzliche Schutzmaßnahmen wie superflinke Halbleitersicherungen der Klassifizierung aR oder aG, Varistoren, großzügig bemessene Kühlkörper, etc.
- Die Wärmeleistung eines SCR's sollte mit 1,2Watt pro geschaltetem A berücksichtigt werden. Bei Montage auf eine ebene metallische Fläche oder Kühlkörper muss dieser entsprechend groß ausgelegt werden. Verwenden sie zur Montage Wärmeleitpaste (z. B. A-senco Art.-nr. Z-11-wlp5gTubSil200). Prüfen sie nach Inbetriebnahme die Erwärmung. Eine Bauteiltemperatur um 50°C erfordert zusätzliche Maßnahmen zur Kühlung.



- Nützliches Zubehör wie Sicherungen, Entstörfilter, Varistoren, Wärmeleitpaste etc. finden sie in unserem Onlineshop unter www.pohltechnic.com.
- Beachten Sie, dass defekte Halbleiterschalter vom Umtausch ausgeschlossen sind!

Häufigste Ausfallursachen von Halbleiterschaltern

- ➔ Bauen Sie den SCR-Steller in verschraubte zugelassene Gehäuse ein. Beim Einbau in Schaltschränke oder ähnlichen Gehäusen ist Schutzart IP20 durch eine zusätzliche Bauteilabdeckung herzustellen (nicht im Lieferumfang enthalten). Achten Sie auf eine ausreichende Wärmeabfuhr über die metallische Kontaktfläche.
- ➔ Zur Integration von SCR-Stellern in steuertechnische Prozesse kann eine individuelle Gefahrenanalyse notwendig sein. Beachten Sie in diesem Zusammenhang die Tatsache, dass bei Ausfall von Halbleiterstellern (sog. Durchlegieren) in der Regel die Last kontinuierlich durchgeschaltet bleibt. Besteht die Möglichkeit, dass bei Ausfall des SCR-Thyristorstellers eine Gefahr entsteht, sind zusätzliche Maßnahmen erforderlich (z. B. Sicherheitsabschaltung).
- ➔ Benutzen Sie den Thyristorsteller nicht in explosionsgefährdeter Atmosphäre oder in der Nähe brennbarer Flüssigkeiten oder Gase.
- ➔ Diese Bedienungsanleitung setzt eine Qualifikation im Umgang mit el. Betriebsmitteln voraus. Wenden Sie sich an Ihren örtlichen Elektroinstallateur, falls Sie keine fachliche Qualifikation besitzen!
- ➔ Bedenken Sie, dass ein unqualifizierter Umgang mit Strom Schmerzen, bleibende gesundheitliche Schäden oder Ihren Tod zur Folge haben kann. Zu den Folgen des Todes informieren Sie sich in Ihrer Bibel.

Vertrieb / Kundendienst Deutschland:

Pohltechnic.com GbR
Schnailbergstraße 4
D-73457 Aalen-Essingen
info@pohltechnic.com
0049 7365 964942-0 Tel.
0049 7365 964942-9 Fax

Trotz sorgfältiger Erstellung dieser Anleitung können Fehler in der Dokumentation, insbesondere durch techn. Änderungen nicht ausgeschlossen werden. Wir freuen uns über Verbesserungsvorschläge und Anregungen, welche die Verständlichkeit unserer Produkte erhöhen und sind dankbar für Ihre Nachricht per Mail.

Bitte beachten Sie bei der Entsorgung, dass SCR entsprechend der Elektronikschrottverordnung dem Recycling zugeführt werden. Bitte erkundigen Sie sich nach der am Betriebsstandort zum Zeitpunkt der Entsorgung gültigen abfalltechnischen Behandlung bei Ihrer zuständigen kommunalen Behörde.

Sämtliche Rechte, bleiben dem Verfasser Pohltechnik vorbehalten. Das Kopieren und Verbreiten dieses Dokuments, zum gewerblichen Gebrauch, insbesondere das Bereitstellen im Internet außerhalb unseres Verantwortungsbereiches, erfordert eine schriftliche Genehmigung des Verfassers. Die Entfernung dieses Hinweises, sowie eine Veränderung des Dokuments mit dem Ziel einer weiteren Verbreitung der darin enthaltenen Informationen ist nicht gestattet. Der Verfasser behält sich die kostenpflichtige Abmahnung u. ggf. Schadenersatzforderungen bei Verstößen vor. Evtl. darüber hinaus gehende Rechte an beigefügten Unterlagen werden durch diesen Hinweis nicht berührt.